

Приглашение

к участию в процедуре оформления конкурентного листа по закупке насосов химических.

Сведения о заказчике.	
<i>Полное наименование</i>	Открытое акционерное общество «Беларуськалий»
<i>Юридический адрес</i>	Республика Беларусь, 223710, г. Солигорск, Минской обл., ул. Коржа, 5
<i>ФИО, должность и адрес контактного лица заказчика, которому вменено в обязанность поддерживать связь с участниками по вопросам проведения процедуры</i>	Манкевич Сергей Николаевич – инженер бюро ХО отдела основного технологического оборудования управления МТО Тел: +375(0)174 / 29-80-98, Факс: +375(0)174 / 29-80-98 Севрук Михаил Александрович – начальник отдела основного технологического оборудования УМТО Тел: +375(0)174 / 29-86-90
<i>Адрес электронной почты</i>	e.klimova@kali.by
Сведения о предмете закупки.	
Наименование товара и основные технические требования	Количество
Лот № 1. Агрегат насосный АХ 200-150-400 И-СД или аналог	<i>1 штука</i>
1. Назначение: насос предназначен для перекачивания химически активных жидкостей. 2. Требуемые технические данные – согласно типового технического задания №6.6 и технического приложения №1 (прилагаются).	
Лот № 2. Агрегат насосный Х 100-80-160 К-СД или аналог	<i>1 штука</i>
1. Назначение: насос предназначен для перекачивания реагента. 2. Требуемые технические данные – согласно типового технического задания №6.6 и технического приложения №2 (прилагаются).	
Заказчик имеет право увеличить или уменьшить количество (объем) закупки в ходе проведения процедуры оформления конкурентного листа не более чем на 100 процентов (при необходимости)	
<i>Требования к предмету закупки</i>	Полное соответствие технических характеристик предлагаемого товара заявленному оборудованию.
<i>Допустимые для участия в процедуре условия оплаты</i>	Оплата по факту поставки товара на склад Покупателя (выпуска товара в свободное таможенное обращение) в течение не менее 15 банковских дней. Предложения с иными условиями оплаты будут исключаться из рассмотрения.
<i>Требуемый срок поставки</i>	II-III квартал 2014 года
<i>Место поставки</i>	г. Солигорск, Минская обл., Промышленная площадка 2РУ, склад № 17
<i>Источник финансирования закупки</i>	Собственные средства ОАО «Беларуськалий»

Сведения о процедуре закупки	
Участники процедуры	<ul style="list-style-type: none"> - Допускаются резиденты и нерезиденты Республики Беларусь, предлагающие товары иностранного производства и происхождения Республики Беларусь. - Участником не может быть организация находящаяся в процессе ликвидации, реорганизации, или признанные в установленном законодательными актами порядке экономически несостоятельными (банкротами), за исключением находящейся в процедуре санации; - К участию в процедуре допускаются претенденты, не имеющие претензий по поставкам в адрес ОАО «Беларуськалий» (сведения о фактах отказов от заключения договоров, неисполнения и/или ненадлежащего исполнения заключенных договоров, информация цехов-заявителей о неудовлетворительном качестве поставляемых товаров, результаты входного и приемочного контроля и др.), и подтвердившие все нижеперечисленные требования: - Участник должен быть производителем товара либо официальным торговым представителем производителя товара.
Расчет цены предложения	Цена (без НДС) определяется участником с указанием условий поставки (по ИНКОТЕРМС-2010), а также с указанием на то, включены ли в цену кроме стоимости самих товаров расходы на тару, транспортировку, страхование, уплату таможенных пошлин, налогов, сборов, СТ-1 и других обязательных платежей.
Наименование валюты предложения	Для нерезидентов Республики Беларусь – согласно законодательству, действующему в стране участника; для резидентов Республики Беларусь – белорусские рубли.
Наименование валюты для оценки предложения	Для сравнения цены предложений участников (в случае их представления в разных валютах) будут переведены в белорусские рубли и приведены к единым условиям поставки. Обменный курс перевода цены предложений в белорусские рубли равен курсу Национального банка Республики Беларусь на дату проведения переговоров по снижению цены.
Обязательные условия договора	<ol style="list-style-type: none"> 1. Цена на продукцию – в соответствии с окончательным акцептованным предложением участника. Цена на продукцию не подлежит изменению в сторону увеличения. При изменении конъюнктуры рынка возможно снижение цены. 2. Для резидентов РБ: Цена на продукцию должна быть сформирована Продавцом в белорусских рублях, согласно действующему законодательству РБ и учетной политикой предприятия. Продавец несет ответственность за правильность формирования цен в соответствии с учетной политикой предприятия и законодательством РБ по ценообразованию. 3. Условия поставки продукции – в соответствии с окончательным акцептованным предложением участника. 4. Срок поставки продукции – в соответствии с окончательным акцептованным предложением участника. 5. Оплата за продукцию – в соответствии с окончательным акцептованным предложением участника и с учетом допустимых для участия в процедуре условий оплаты, указанных в настоящем приглашении. Датой оплаты считается дата списания денежных средств с расчетного счета Покупателя. 6. Покупатель не несет ответственности за не поступление платежа на счет Продавца при перечислении денежных средств по банковским реквизитам, указанным Продавцом в договоре.

7. Продукция должна соответствовать по качеству – согласно сертификату качества, выданного изготовителем, по количеству – согласно количеству, указанному в товарно-транспортной накладной.
8. Качество и комплектность поставляемой продукции должны соответствовать ГОСТ или ТУ завода-изготовителя, техническим характеристикам Приложения настоящего приглашения. Гарантийный срок на продукцию – в соответствии с предложением участника (но не менее 24 месяцев со дня ввода в эксплуатацию).
9. Приемка поставляемой продукции по количеству и качеству производится в соответствии с «Положением о приемке товаров по количеству и качеству», утвержденным Постановлением СМ РБ от 03.09.2008г. №1290.
10. Приемка продукции осуществляется на складе Покупателя.
11. При выявлении недостатка продукции или продукции ненадлежащего качества при приемке, а также в течение гарантийного срока, вызов представителя Продавца осуществляется по факсимильной связи и является обязательным. Представитель должен прибыть в 5*-ти дневный срок после получения вызова, не считая времени необходимого для проезда, для составления двухстороннего АКТa. В случае если представитель Продавца не прибыл к месту осмотра в установленный выше срок, соответствующий АКТ составляется Покупателем в одностороннем порядке и является основанием для замены, ремонта, допоставки, а также для ведения претензионно-исковой работы.
12. Если иное не оговорено в АКТe, срок устранения недостатков, замены или допоставки недостающей продукции устанавливается в 30 дней с даты составления АКТa, оформленного в соответствии с п.11. При несоблюдении указанного срока Продавец выплачивает Покупателю штраф в размере 25% от стоимости дефектной продукции. Выплата штрафа не освобождает Продавца от исполнения своих обязательств по договору и в связи с ним.
13. Все транспортные и иные расходы, связанные с допоставкой недостающей продукции, возвратом или заменой дефектной продукции при приемке на складе Покупателя, а также в течение гарантийного срока, несет Продавец.
14. При предъявлении рекламации по качеству Покупатель имеет право вернуть некачественную продукцию на склад Продавца. Продавец несет все транспортные и другие расходы, связанные с возвратом продукции.
15. Вместе с продукцией Продавец предоставляет Покупателю:
- паспорт;
 - заверенную Продавцом копию документа, подтверждающего законность ввоза продукции на таможенную территорию Республики Беларусь (таможенную, статистическую декларацию);
 - сертификат качества (оригинал, выданный производителем);
 - сертификат происхождения продукции.
16. В случае несвоевременного предоставления и/или предоставления неверно оформленных документов по п.15, поставка считается не выполненной и срок оплаты сдвигается соразмерно сроку предоставления любого из документов.
17. Продукция должна быть новой, 2014г. выпуска. В случае поставки продукции с нарушением данного условия, Продавец выплачивает Покупателю штраф в размере 100% стоимости продукции, поставленной с нарушением данного условия.

	<p>18. Продавец, являющийся сбытовой организацией (официальным торговым представителем производителя продукции), обязан предоставить Покупателю до начала исполнения договора, заверенные Продавцом копии документов, подтверждающих факт покупки продукции непосредственно у Производителя (договор и товарно-сопроводительные документы). В случае не предоставления вышеуказанных документов до начала исполнения договора, Покупатель имеет право в одностороннем порядке отказаться от исполнения договора и (или) взыскать штраф в размере 25% от стоимости продукции поставленной с нарушением данного условия.</p> <p>19. За отказ от поставки, не поставку (недопоставку) продукции в соответствие с договором, Продавец уплачивает Покупателю штраф в размере 10 % от стоимости не поставленной продукции;</p> <p>20. В случае поставки продукции, закупленной Продавцом не у производителя, Покупатель имеет право в одностороннем порядке отказаться от исполнения договора и (или) взыскать штраф в размере 25% стоимости продукции, поставленной с нарушением данного условия.</p> <p>21. Все споры и разногласия, которые могут возникнуть в ходе исполнения договора или в связи с ним, должны разрешаться путём переговоров сторон.</p> <p>22. Во всем, что не предусмотрено настоящим договором, стороны руководствуются действующим законодательством Республики Беларусь.</p> <p>23. Любой спор, разногласие или требование, возникшие из данного договора или касающиеся его, либо его нарушения, прекращения или недействительности, подлежат разрешению в экономическом суде Минской области. Место рассмотрения дела- г. Минск. Язык судопроизводства- русский. Применимое право- материальное право Республики Беларусь.</p> <p>*- срок согласовывается при заключении договора</p>
<p><i>Критерии, используемые для выбора наилучшего предложения, соответствующего заявленным техническим характеристикам</i></p>	<p>- наименьшая цена - 100 %</p> <p>Предложения, не соответствующие заявленным техническим характеристикам, исключаются из рассмотрения.</p> <p>Оценка предложений будет осуществляться без применения преференциальной поправки.</p>
<p><i>Место и порядок представления предложения</i></p>	<p>Для участия в процедуре должно быть представлено технико-коммерческое предложение. Предложение должно быть подготовлено и предоставлено на русском языке в одном экземпляре. При наличии документов на ином языке, участник должен предоставить заверенный перевод.</p> <p>Технико-коммерческое предложение может быть представлено с пометкой «Технико-коммерческое предложение на поставку насосов химических» по почте по адресу: 223710 г. Солигорск, Минская обл., ул. Коржа, 5, 4-х этажный корпус, каб. 304 (приемная УМТО) или:</p> <p>- по факсу: +375(174)-29-85-93</p> <p>- по e-mail: e.klimova@kali.by</p> <p>с обязательным предоставлением оригиналов документов в 10-дневный срок.</p>

Окончательный срок представления технико-коммерческого предложения – **06.05.2014 г. 14час. 00 мин.**

Предложение, поданное после истечения конечного срока его подачи, возвращается представившему его участнику.

Технико-коммерческое предложение должно содержать следующие документы:

1. Заявление участника на участие в процедуре оформления конкурентного листа, в котором указывается:

- полное наименование участника, сведения об организационно-правовой форме, место нахождения, адрес электронной почты, номер контактного телефона;
- согласие на участие в процедуре на условиях настоящей процедуры закупки;
- подтверждение технических требований к предмету настоящей процедуры закупки;
- обязательство заключить договор в течение 15 дней со дня направления договора подписанного заказчиком;
- обязательство выполнить раздел «обязательные условия договора»

2. В подтверждение технических возможностей предоставляются следующие документы:

2.1. для участников, являющихся производителями:

- копия документа, подтверждающего, что участник является производителем закупаемого товара (сертификат, ТУ, иной документ).

2.2. Для участников, не являющихся производителем:

- копия документа, подтверждающего, что участник является официальным торговым представителем производителя, выраженного в одной из следующих форм:

- договор (соглашение) с производителем;
- договор (соглашение) с государственным объединением, ассоциацией (союзом), в состав которых входят производители или их устав;
- договор (соглашение) с управляющей компанией холдинга, участником которого является производитель.

3. Техническое предложение, которое должно содержать:

- наименование предлагаемого оборудования и его комплектность, название завода производителя;
- подробные ответы на все пункты технического задания с приложением всех необходимых документов;
- гарантийные обязательства (не менее 24 месяцев со дня ввода в эксплуатацию).

4. Коммерческое предложение, которое должно содержать:

- наименование товара;
- цену за единицу товара (без НДС) на условиях поставки склад Покупателя. В цену должны быть включены стоимость самих товаров, расходы на транспортировку, страхование, уплату таможенных пошлин, налогов, сборов и других обязательных платежей;
- цену за единицу товара (без НДС) на условиях поставки склад Продавца. В цену должны быть включены стоимость самих товаров, страхование, уплату таможенных пошлин, налогов, сборов и других обязательных платежей;
- валюту платежа;

	<ul style="list-style-type: none"> - условия оплаты (с учетом допустимых для участия в процедуре условий оплаты, указанных в настоящем приглашении); - условия поставки; - сроки поставки (количество дней после подписания договора); - гарантийные обязательства (не менее 24 месяцев со дня ввода в эксплуатацию); - срок действия коммерческого предложения (не менее 60 дней);
Конечный срок подачи технико-коммерческого предложения	<p>не позднее 14:00 час. 06 мая 2014г.</p> <p>Предложения, полученные Заказчиком после истечения конечного срока подачи технико-коммерческого предложения, рассматриваться не будут.</p>
Иные сведения	<p>1. Заказчик проводит переговоры о снижении цен представленных предложений, а также об изменении иных условий коммерческих предложений в сторону их улучшения для заказчика (сокращение сроков поставки, улучшение условий оплаты, увеличение гарантийных сроков и т. д.) путем направления участникам писем о предоставлении к назначенному времени окончательных коммерческих предложений, с указанием наименьшей цены представленных предложений.</p> <p>Информация о времени и месте предоставления окончательных коммерческих предложений (или об иных условиях проведения переговоров по снижению цены) участникам будет сообщено дополнительно.</p> <p>2. В ходе переговоров участники вправе снижать цену своего предложения и изменять иные условия своих предложений в сторону их улучшения для заказчика (сокращать сроки поставки, улучшать условия оплаты, увеличивать гарантийные сроки т.д.). При этом участники вправе не направлять своих представителей для участия в переговорах, а сообщить о снижении цен своих предложений (улучшений для заказчика иных условий) посредством направления информации в виде, позволяющем определить ее достоверность и убедиться в ее получении в установленные для переговоров сроки (почта, телеграф, телетайп, электронный документ, факсимильная связь и др.)</p> <p>3. Заказчик вправе отклонить все предложения до выбора наилучшего из них по следующим основаниям:</p> <ul style="list-style-type: none"> - в случае отсутствия финансирования; - в случае утраты заказчиком необходимости приобретения товаров; - в случае изменения предмета закупки и (или) требований к квалификационным данным участников процедуры закупки. <p>4. После принятия решения о выборе поставщика, либо завершения процедуры оформления конкурентного листа с иным результатом заказчик не позднее дня, следующего за днем принятия решения, уведомляет об этом всех участников. Решение о выборе поставщика (подрядчика, исполнителя) считается принятым с даты его утверждения руководителем заказчика, а в случаях, установленных законодательством, концерном или уставом заказчика, - с даты его согласования с уполномоченным государственным органом, концерном или органами управления заказчика.</p> <p>5. Подписанный заказчиком договор направляется выбранному поставщику в срок до пятнадцати включительно календарных дней после согласования решения о выборе поставщика, но не ранее чем</p>

	<p>через пять календарных дней после выбора победителя.</p> <p>6. Договор заключается в течение срока действия ценового предложения, но не позднее чем в пятнадцатидневный срок со дня направления договора выбранному поставщику, на условиях его ценового предложения и настоящего Приглашения.</p> <p>7. Заказчик вправе запросить у участников, являющихся резидентами Республики Беларусь, экономические расчеты уровня отпускных цен (тарифов).</p>
--	---

Документация изложена на 12-ти страницах (включая Приложение) и имеет идентичное содержание для всех участников.

Начальник отдела основного
технологического оборудования УМТО

 М.А. Севрук

Ответственный за проведение процедуры –
инженер по комплектации оборудования и
материалов управления МТО

 С.Н. Манкевич
21.04.14г.

ТЕХНИЧЕСКОЕ ПРИЛОЖЕНИЕ № 1

к заявке на закупку агрегата насосного АХ 200-150-400 И-СД для СОФ 2 РУ (взамен изношенного) согласно типовому техническому заданию № 6.6 «Альбома типовых технических заданий на закупку технологического оборудования для фабрик ОАО «Беларуськалий».

1. Назначение

1.1. Назначение: предназначен для перекачивания химически активных жидкостей.

Категория размещения по ГОСТ 15150-69.....УХЛ-4

Тип атмосферы по ГОСТ 15150-69.....-III

1.2. Количество –.....1 единица

1.3. Сроки поставки – 2 квартал 2014 года

2. Характеристика исходного питания

2.1. Техническая вода:

температура.....от 0 С⁰ до + 60 С⁰

максимальный размер твердых частиц.....1,0 мм

2.2. Рассол

3. Требуемые технологические параметры

3.1. Производительность.....315 м³/ч

3.2. Напор.....50 м. вод. ст.

Режим всаса.....заливной поток

Режим нагнетания.....подпор

Схема трубопроводов не требуется.

4. Технические требования

4.1. Тип насоса центробежный, горизонтальный, консольный, одноступенчатый.

4.2. Расположение электродвигателя..... горизонтальное

4.3. Напряжение питания.....~380 В

4.4. Частота.....50Гц

4.5. Исполнение по степени защиты.....IP-54

4.6. Вид уплотнения подшипников

от попадания перекачиваемой жидкости.....сальниковое

4.7. Тип передачи.....муфта лепестковая (типа МЛ)

4.8. КПД насоса (не менее).....72 %

4.9. Габаритные размеры площадки монтажа и присоединительные размеры предлагаемого оборудования должны соответствовать прилагаемому эскизу.

4.10. Электродвигатель: -типа.....5AM250S4

-мощность.....не более 75 кВт

-частота вращения электродвигателя.....1500 об/мин

Пункт 4.11. Исключить.

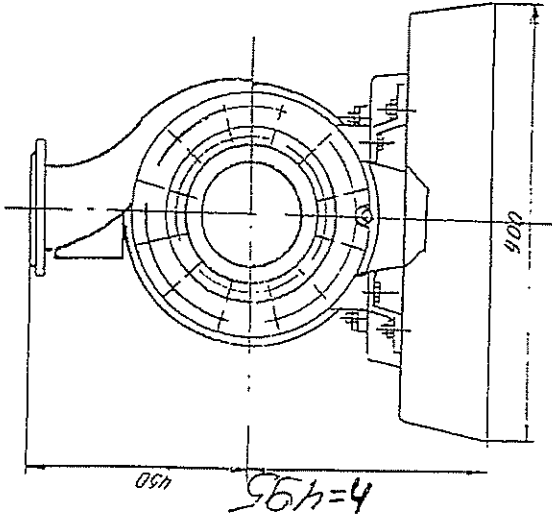
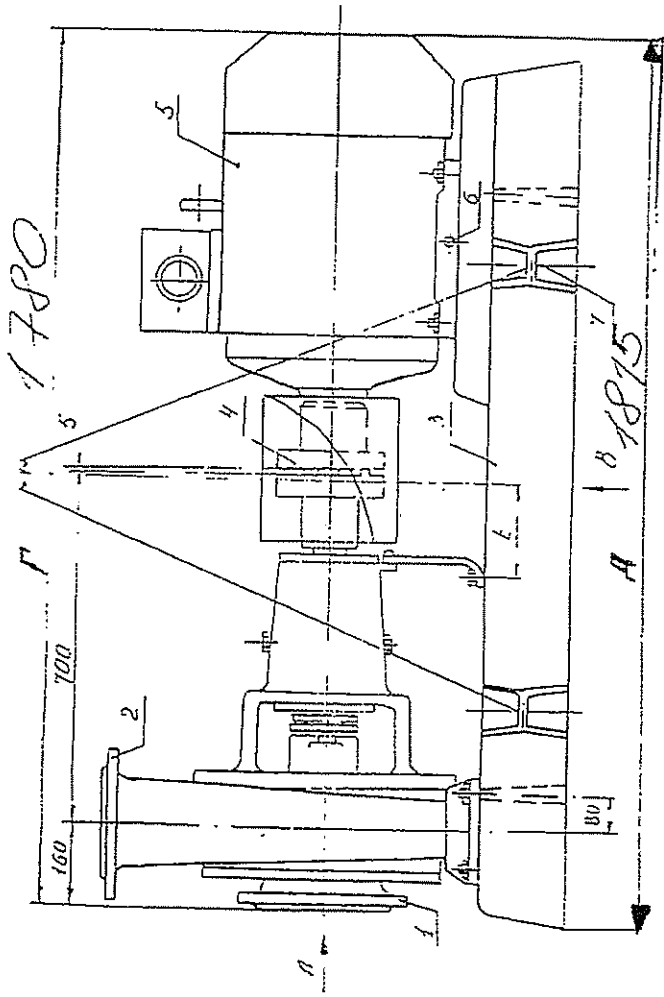

№ черт. Ассм.	Е	Г	А	h	№ докум. А2
15		1780	1815	495	7530

Вид В
МТ.20

Вид Г
МТ.3

Вид А
МТ.5

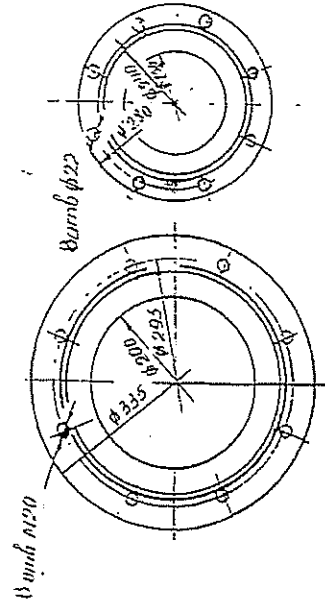
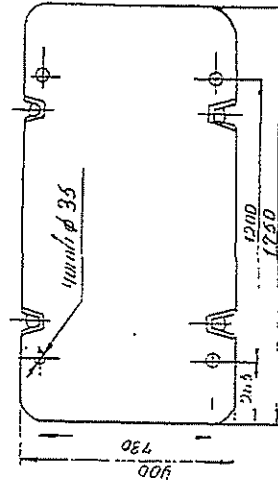

ТЕХНИЧЕСКОЕ ПРИЛОЖЕНИЕ №2

к заявке на закупку агрегата насосного X100-80-160К-СД, взамен изношенного в отделении измельчения и флотации на участке приготовления реагентов для

СОФ 2РУ

Агрегат насосный X100-80-160К-СД должен быть закуплен согласно типовому техническому заданию № 6.6 «Альбома типовых технических заданий на закупку технологического оборудования для фабрик ОАО «Беларуськалий».

1.1. Категория размещения по ГОСТ 15150-69 УХЛ 4.

1.2. Количество - 1 ед.

2. Характеристика исходного питания

В соответствии с п.2.5.

Реагент:

плотность, г/см ³	0.9 -1.0
температура, °С	50-80
химсостав жидкой фазы	водный раствор амина
концентрация, %	0.5-5,2
рН среды	<7
кинематическая вязкость, сСт	близкая к кинематической вязкости воды

3. Требуемые технологические параметры

3.1. Производительность, м ³ /час	100
3.2. Напор, м вод.столба	32

4. Технические требования

4.1. Тип насоса	центробежный
4.2. Расположение электродвигателя	горизонтальное
4.3. Напряжение питания, В	380
4.4. Частота, Гц	50
4.5. Исполнение по степени защиты	IP 54
4.6. Вид уплотнения	двойной сальник
4.7. Тип передачи	муфтовая (МУВП)
4.8. КПД насоса, не менее, %	70
4.9;4.11. – исключить	
4.10. Электродвигатель	АИМР180S2
мощность, кВт, не более	22

6. Техническая документация

6.1. Подпункт: сборочные и монтажные чертежи – исключить.

ТИПОВОЕ ТЕХНИЧЕСКОЕ ЗАДАНИЕ № 6.6
на закупку агрегата насосного

1. Назначение

1.1. Насос предназначен для перекачивания пульпы.

Эксплуатация оборудования в помещении и на открытых площадках, температурный режим от -25 до +40⁰С при относительной влажности воздуха 40-85 %, среда коррозионно-активная.

1.2. Количество: *приложение цеха заявителя*

1.3. Сроки поставки: *приложение цеха заявителя*

2. Характеристика исходного питания

Перекачиваемая среда: *приложение цеха заявителя*

2.1. Техническая вода:

температура, °С	<i>приложение цеха заявителя</i>
наличие механических примесей	<i>приложение цеха заявителя</i>

2.2. Рассол:

плотность, г/см ³	1,100 – 1,230
температура, °С	-10 – +30
химсостав жидкой фазы, %	
KCl	4 – 9
NaCl	10 – 20
вода	65 – 75
наличие механических примесей	<i>приложение цеха заявителя</i>

2.3. Маточник:

плотность, г/см ³	1,234 – 1,240
температура, °С	+10 – +40
химсостав жидкой фазы, %	
KCl	9 – 11
NaCl	18 – 21
вода	68 – 72
наличие механических примесей	<i>приложение цеха заявителя</i>

2.4. Пульпа:

плотность, г/см ³	<i>приложение цеха заявителя</i>
температура, °С	<i>приложение цеха заявителя</i>
воздухосодержание пульпы, %	<i>приложение цеха заявителя</i>
содержание твердого, %	<i>приложение цеха заявителя</i>
химсостав жидкой фазы, %	
KCl	9 – 11
NaCl	18 – 21
вода	68 – 72
химсостав твердой фазы, %	
KCl	<i>приложение цеха заявителя</i>
NaCl	<i>приложение цеха заявителя</i>

нерастворимый остаток *приложение цеха заявителя*
 грансостав твердой фазы или максимальный размер частиц, мм *прило-*
жение цеха заявителя

2.5. Реагент:

плотность, г/см ³	<i>приложение цеха заявителя</i>
температура, °С	<i>приложение цеха заявителя</i>
химсостав жидкой фазы, %	<i>приложение цеха заявителя</i>
рН	<i>приложение цеха заявителя</i>
вязкость (при необходимости), сСт	<i>приложение цеха заявителя</i>

3. Требуемые технологические параметры

3.1. Производительность (без учета воздуха), м³/час *приложение цеха зая-*
вителя

3.2. Напор или режим всаса и нагнетания.

3.2.1. *при производительности более 100 м³/час* - режим на всасе (заливной поток, погружение) и на нагнетании (свободный излив, подпор) со схемами трубопроводов (указываются длины и внутренние диаметры трубопроводов).

3.2.2. *при производительности не более 100 м³/час* - напор в м водного столба.

4. Технические требования

п. 4.1-4.10 приложение цеха заявителя

- 4.1. Тип насоса (центробежный, объемный)
- 4.2. Расположение электродвигателя
- 4.3. Напряжение питания, В
- 4.4. Частота, Гц
- 4.5. Исполнение по степени защиты
- 4.6. Вид уплотнения (экспеллер, сальник, торцевое)
- 4.7. Тип передачи (клиноременная, муфтовая, мотор-редуктор)
- 4.7.1. Устанавливаемые ремни (при клиноременной передаче)
- 4.8. КПД насоса, % (не менее)
- 4.9. Габаритные размеры площадки монтажа и присоединительные размеры насоса (при необходимости):
 - длина, не более мм
 - ширина, не более мм
 - высота, не более мм
- 4.10. Мощность электродвигателя, не более кВт
- 4.11. Поставщик предоставляет гидравлический расчет схемы перекачки с подбором насоса и электродвигателя (*при производительности более 100 м³/час*)
- 4.12. Уровень звукового давления, не более 80 дБА
- 4.13. Годовая наработка насоса составляет 8000 часов.
- 4.14. Режим эксплуатации непрерывный – 24 часа в сутки.
- 4.15. Гарантия – 24 месяца со дня ввода в эксплуатацию.
- 4.16. Наличие сертификата соответствия поставляемого оборудования Техническому регламенту таможенного союза «Безопасность машин и оборудования», выданного аккредитованным органом по сертификации, включенным в Единый

реестр органов по сертификации и испытательных лабораторий (центров) Таможенного союза или Разрешение Госпромнадзора РБ на право изготовления оборудования для применения (эксплуатацию) на опасных производственных объектах ОАО «Беларуськалий».

4.17. Требования к поставщику:

- документально подтвердить наличие у него производственных площадей и нормативно-технической базы необходимых для исполнения заказа;
- представить референц-лист с информацией о положительном опыте эксплуатации данного оборудования на ОАО «Беларуськалий» или аналогичном производстве;
- обеспечить при необходимости участие в шеф-монтаже и контрактных испытаниях;
- в течение 2-х недель после заключения контракта предоставить для проектирования документацию: габаритно-присоединительные размеры, комплектацию, статические и динамические нагрузки.

5. Комплект поставки

5.1. Заводская комплектация с учетом требований ТЗ.

6. Техническая документация

6.1. Документация на русском языке по ГОСТ 2601-2006, бумажный носитель - 2 экземпляра:

- паспорт;
- сборочные и монтажные чертежи;
- инструкция по монтажу и эксплуатации.

7. Требования к конкурсному предложению

7.1. К рассмотрению принимаются конкурсные предложения претендентов, содержащие ответы на все вопросы в последовательности, изложенной в ТЗ.

7.2. Конкурсное предложение признается несоответствующим, если:

- не соответствует требованиям ТЗ;
- не содержит ответы на все пункты требований ТЗ;
- участник, представивший конкурсное предложение, отказался исправить ошибки и неточности.

Примечание:

1. Изменения в типовое ТЗ и дополнительные приложения согласуются со специалистами общества.